

센터 Lock 유닛

위치결정 핀 장착부(가동부)의

센터 Lock(위치결정) / 프리(볼조인트)의 전환 가능

용접 후, 워크에 변형이 있어도 위치결정 핀을 프리 상태로 하면 워크를 위치결정 핀에서 쉽게 뺄 수 있습니다.

■ 위치결정 핀 상태가 Lock 포트 가압으로 센터 Lock, Lock 개방 포트 가압에서 프리상태가 됩니다.

■ 센터 Lock 위치결정정도 $\pm 0.1\text{mm}$
(α 방향만 해당)

■ 위치결정 핀 요동각도 $\alpha = 3^\circ \pm 1^\circ$
 $\theta = 3^\circ \pm 1^\circ$



용도 예 용접 공정에서 위치결정 핀의 받침대로 사용

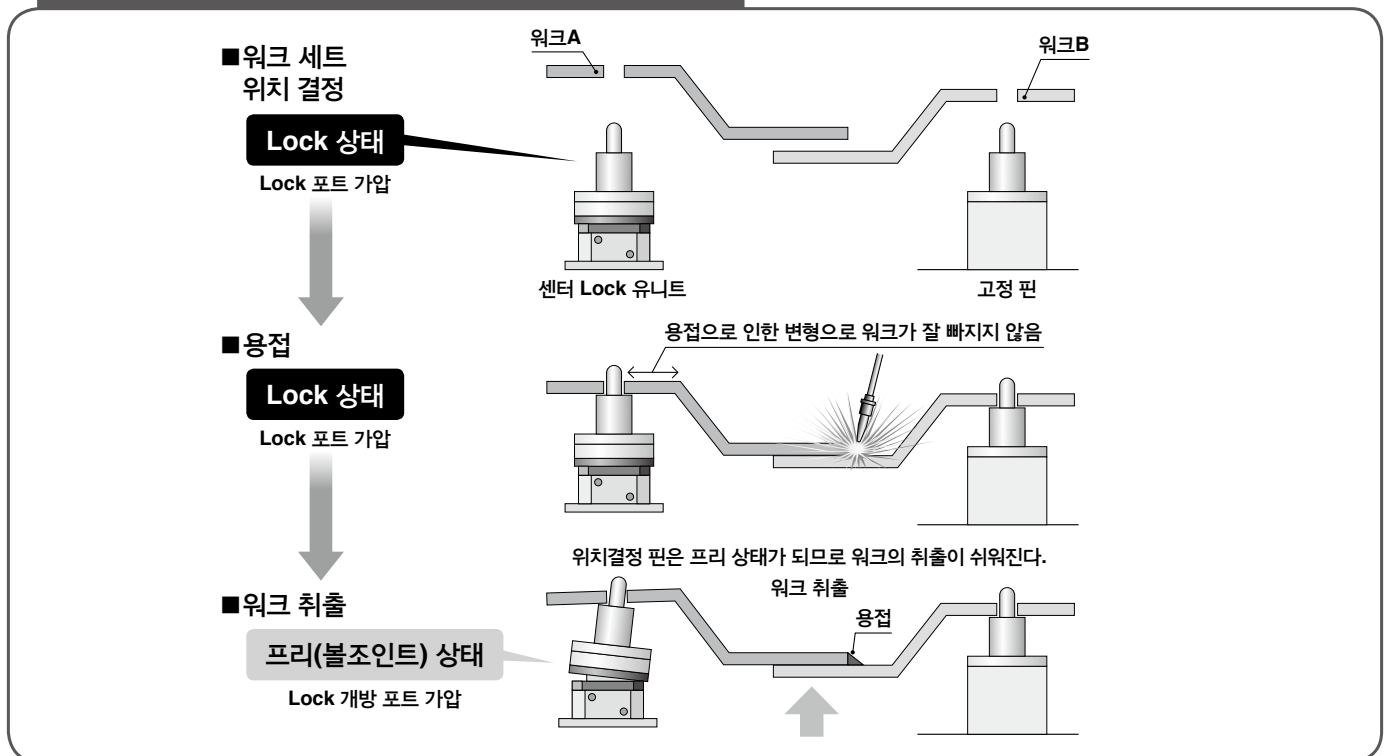

MA331-X441



'15-K650

외형치수도

MA331-F4-X441

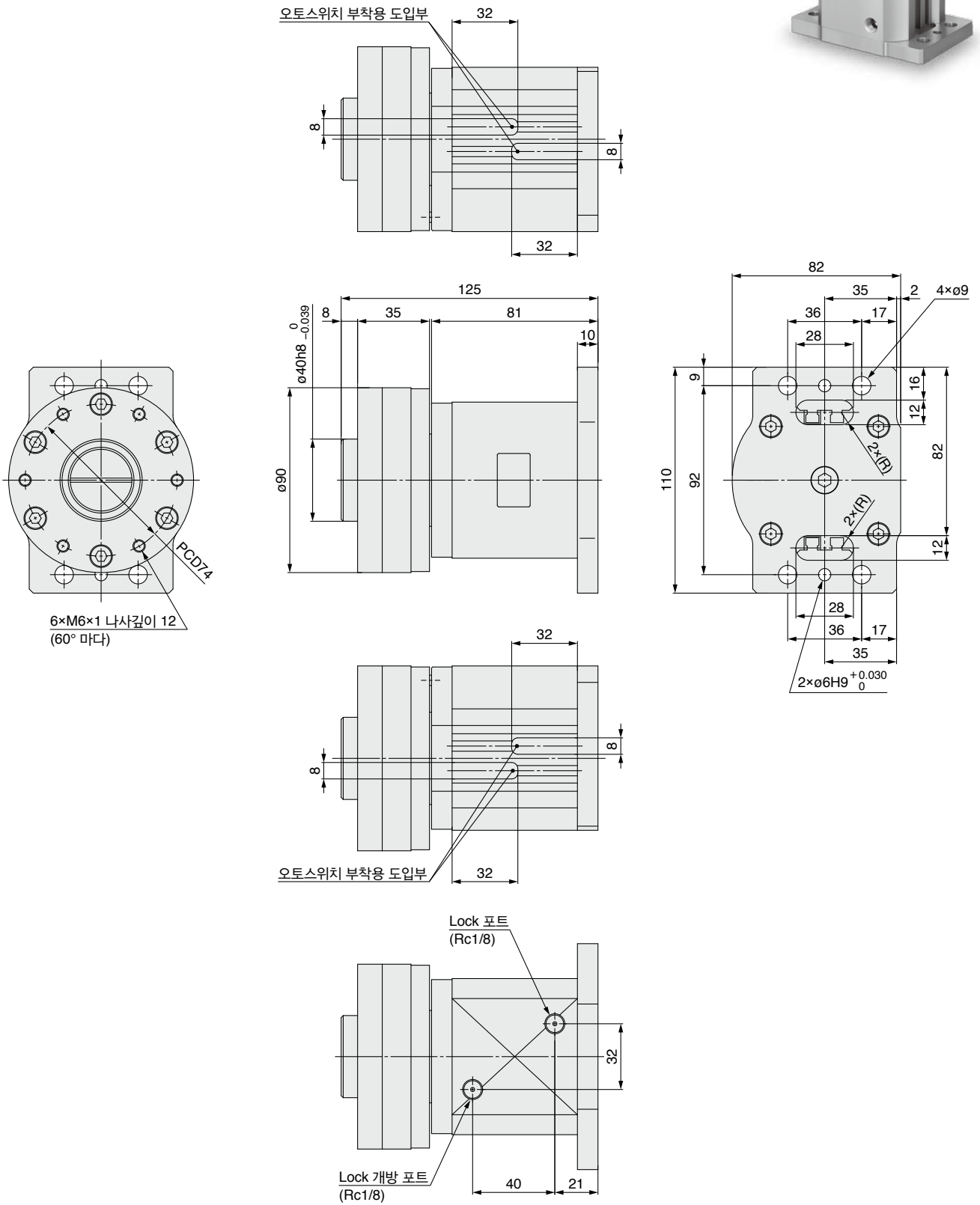

 **안전상에 관한 주의** 사용 시에는 「SMC 제품취급 주의사항」 및 「취급설명서」를 숙지하신 후, 올바르게 사용하여 주십시오.

한국SMC공압(주) www.smckorea.co.kr

고객지원센터

TEL : 1588-9677

서비스 이용시간: 평일: 09:00~18:00

서울시 영등포구 국회대로 62길 14(여의도동) 스카우트빌딩 8층
TEL: 02-3219-0700 FAX: 02-3219-0702

©2016 SMC Pneumatics Korea Co., Ltd. All Rights Reserved.

Ⓢ본 카탈로그 게재상품의 사양 및 외관은 개선을 위해 예고없이 변경되는 경우가 있으므로 양해 해 주시기 바랍니다.